



NAUE GmbH

Sondermaschinen - und Filterbau

Am Rotböhl 5
64331 Weiterstadt
www.naue.de

Tel. 0 61 50 / 97 38 - 0
Fax 0 61 50 / 70 18
info@naue.de

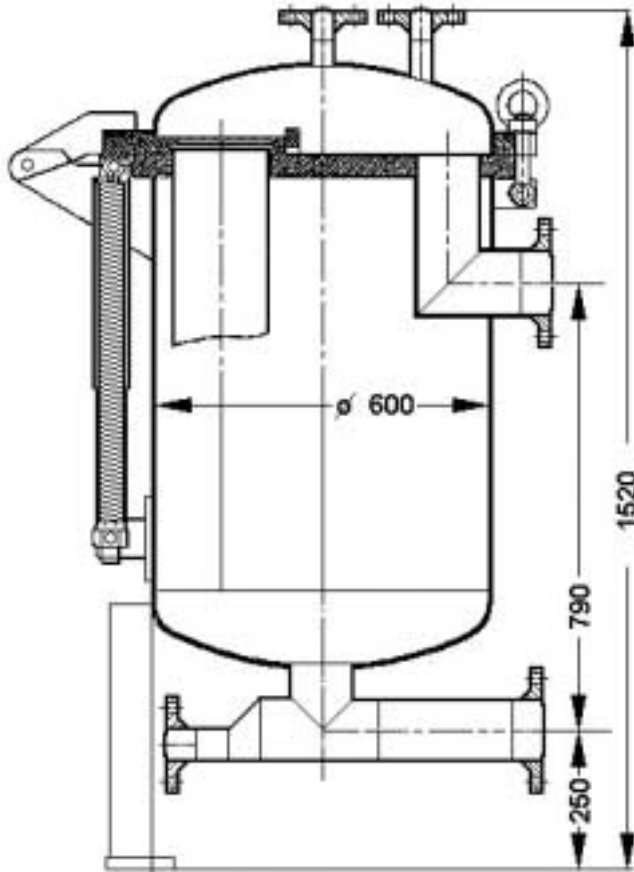

Siebkorbfilter Größe IV Beutelfilter

für Filterbeutel Größe I – II

Werkstoff	1.4571/1.4404
Betriebsdruck	10 bar
Betriebstemperatur	150 °C
Filterfläche	2 m ²
theoretische Filterleistung	÷ 140 m ³ /h
Filtereinlaß	N1 – DN 40/50/65/80
Filterauslaß	N2 – DN 40/50/65/80
Entleerung	R 1/4"
Inhalt	200 Liter
Gewicht	30 kg
Filterfeinheit (µm)	5, 10, 25, 40, 60, 100, 220, 500, 800, 1 1/4, 1 1/2 andere Feinheiten auf Anfrage

Dieser Filter ist für den Einsatz als Siebkorbfilter, sowie auch als Beutelfilter ausgelegt.
Alle Schweißnähte sind geschliffen.
Die Anschlüsse können nach Ihren Wünschen gefertigt werden.

Auf Wunsch TÜV-Abnahme

Änderungen vorbehalten

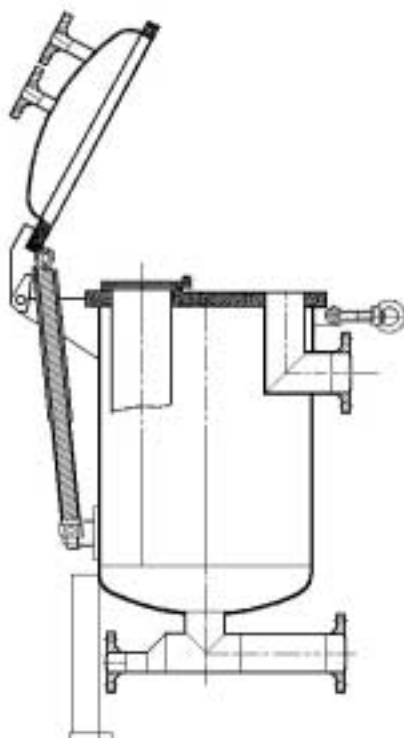

Dichtungen:

Perbunan
EPDM
Neopren
FEP-umanteltes Viton/Silikon
PTFE

– temperaturbeständig bis 110°C
– temperaturbeständig bis 140°C
– temperaturbeständig bis 110°C
– temperaturbeständig bis 110°C
– temperaturbeständig bis 110°C